

renner-plus

Edelstahl-Kupfer-Plattiert

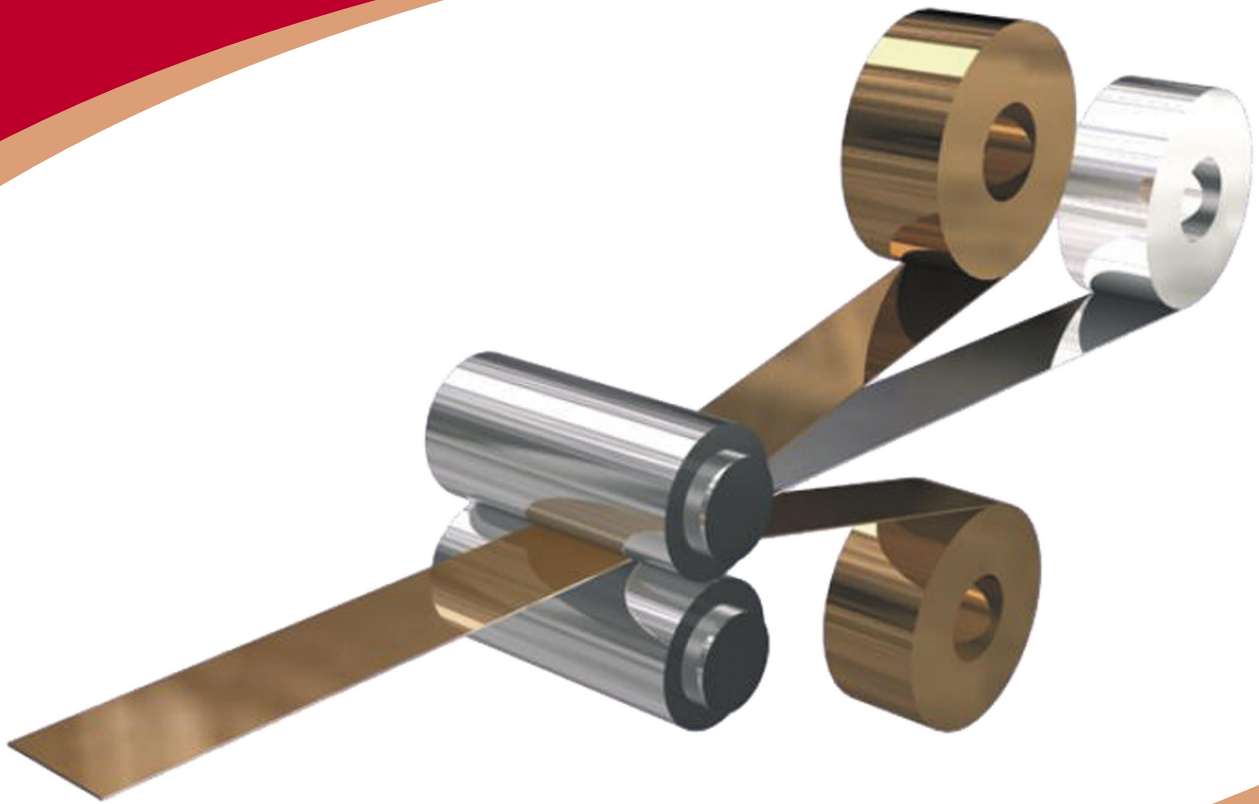

der Renner



RENNER GmbH & Co. KG
Dachentwässerung und Lüftungstechnik

Geisfelder Straße 131 · 96050 Bamberg, Germany
Tel.: (+49) (0)951 - 9 15 51- 0 · Fax: (+49) (0)951 - 9 15 51-11
E-Mail: info@renner.de · Internet: www.renner.de

renner-plus bietet die **Optik, Qualität** und **Beständigkeit** von massivem Kupfer bei **geringeren Kosten, geringerem Gewicht** und **geringerer Ausdehnung**.

Das Hauptmerkmal, gegenüber galvanisch verkupfer-ten Produkten ist die identisch **homogene, walzblanke Oberfläche** mit der **gleichen Korrosionsbeständigkeit** und dem **gleichen Bewitterungsverhalten**, wie Vollkupfer.

Der Grund liegt im Herstellungsverfahren des Walzplattierens. Das Walzplattieren von Metallen ist eine jahrhundertealte Fertigungstechnik. Ursprünglich wurde sie angewendet, um dekorative Gold oder Silberschichten auf preiswerte Grundwerkstoffe zu plattieren.

Heute ist es eine hoch entwickelte Technologie, die Schichtwerkstoffe für zahlreiche industrielle Anwendungen liefert. **renner-plus** besteht aus insgesamt drei Lagen: **Kupfer - Edelstahl - Kupfer**.

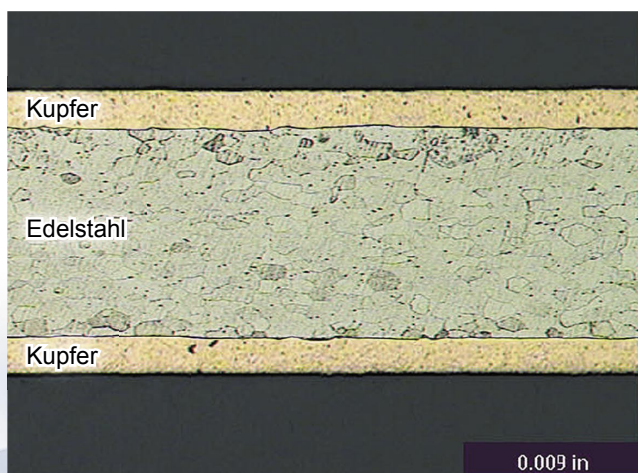

Mikrofotografie von **renner-plus** in 100-facher Vergrößerung.

Der Schichtwerkstoff wird durch einen hoch entwickelten Prozess hergestellt, der auf der Technologie der Kaltverschweißung beruht.

Dieser Prozess bewirkt einen Verbund auf metallurgischer Ebene und ist so wirkungsvoll, dass keine Lötzwischenlagen oder andere den Verbund herstellende Hilfsmittel erforderlich sind.

renner-plus aus CIC-Material ist ein Walzplattiertes Verbundmaterial: 0,5 mm (0,05 mm Kupfer - 0,40 mm Edelstahl - 0,05 mm Kupfer)

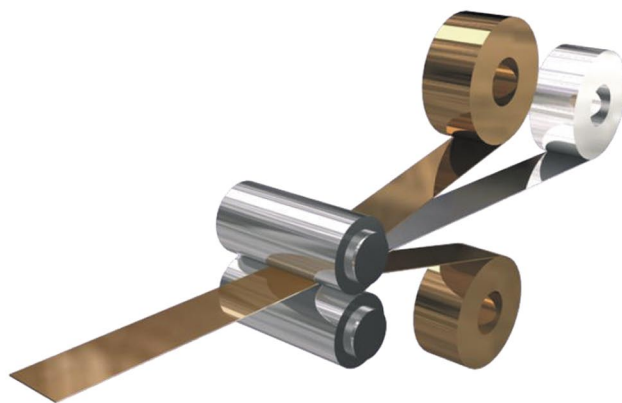

renner-plus besitzt eine Gesamtblechstärke von 0,5 mm (0,05 mm Kupfer, 0,4 mm Edelstahl, 0,05 mm Kupfer).

Die **Kupferschicht wurde bewusst größer gewählt, als technisch notwendig. So sind auch die Abtragsraten zu Beginn der Patinabildung berücksichtigt und die Langlebigkeit der Kupferoptik ist gewährleistet.**

Die Patinabildung verläuft äquivalent zum Vollkupfer. Eine Kombination von **renner-plus** mit Bauteilen aus Vollkupfer ist unbedenklich.

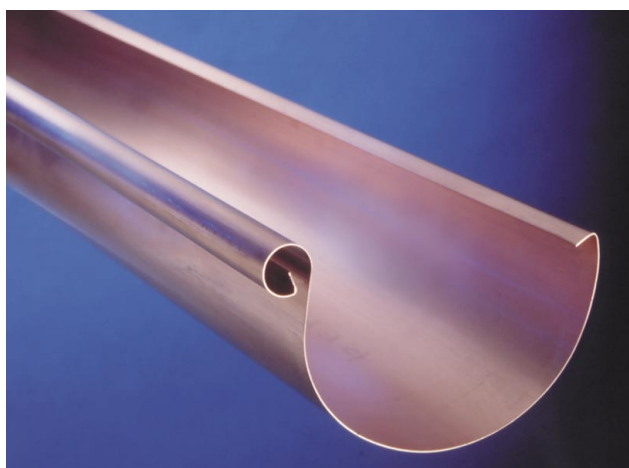

Dachrinne aus **renner-plus**.

Vorteile

Lebensdauer

renner-plus bietet einen hohen Korrosions- und Erosionsschutz und verbindet die hervorragenden Eigenschaften zweier hochwertiger Werkstoffe.

Hohe Festigkeit

Der Stahlkern von **renner-plus** hat eine signifikant höhere Festigkeit als Vollkupfer.

Geringeres Gewicht / Niedrigere Kosten

renner-plus spart Kosten am Bau im gesamten Arbeitsprozess. Weniger Gewicht bedeutet besseres Handling und niedrige Kosten.

Verarbeitung

Profilieren, Kanten, Schneiden, Lötten sind ohne Einschränkung mit herkömmlichen Mitteln möglich. Die **renner-plus** „Anti-Finger-Print“ Beschichtung garantiert sehr sauberes Verarbeiten.

Praxiserprobt

Die Technologie existiert bereits seit Anfang der 70er Jahre. Daher existieren ausreichende Erfahrungswerte seit fast 40 Jahren. Entsprechende Objekte bestätigen die Langlebigkeit von **renner-plus**.

25 Jahre Werksgarantie auf das Material bei normaler Bewitterung und fachgemäßer Verarbeitung

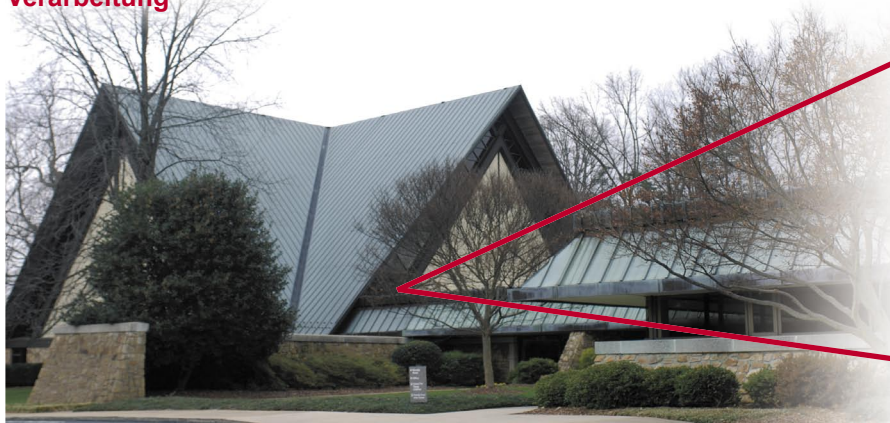

First Lutheran Church, Greensboro, North Carolina. Alter ca. 40 Jahre.

In Kooperation mit EMS Inc, Attleboro, MA02703, USA

Anwendungsgebiete

- Dachrinnen
- Regenfallrohre
- Bauprofile
- Bedachung
- Stehfalztechnik
- Fassaden

Liefermöglichkeiten

- | | |
|---|--|
| Dachrinnen | halbrund und kastenförmig
(500/4 –200/10 tlg.) |
| Regenfallrohre
Bauprofile
Bänder | geschweißt (120-100-80)
bis Zuschnitt 600 mm
Standardabmessungen
bis 600 mm breit |



Harris Bank in Hinsdale, Illinois. Alter ca. 40 Jahre.

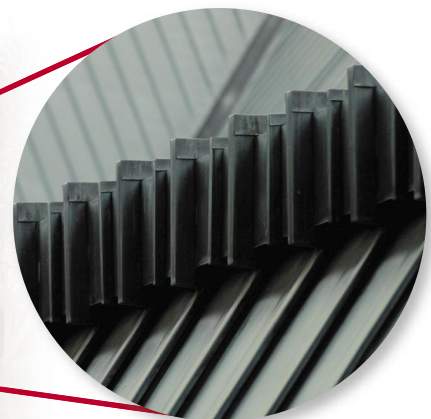

Ihre Ansprechpartner:

Langhagel GmbH Vertretung Norddeutschland

Tel.: 040 / 76 61 17-0
 Fax: 040 / 76 61 17-22
 info@langhagel.de

Auslieferungslager der RENNER GmbH & Co. KG Klaudia Röthig Vertretung West- / Nordwestdeutschland

Tel.: 02173 / 2 69 33 12
 Fax: 02173 / 2 69 33 13
 k.roethig@renner.de

Dipl.-Ing. Gerhard Dehner Vertretung Lüftungstechnik Baden Württemberg

Tel.: 07476 / 86 87
 Fax: 07476 / 86 97
 g.dehner@renner.de

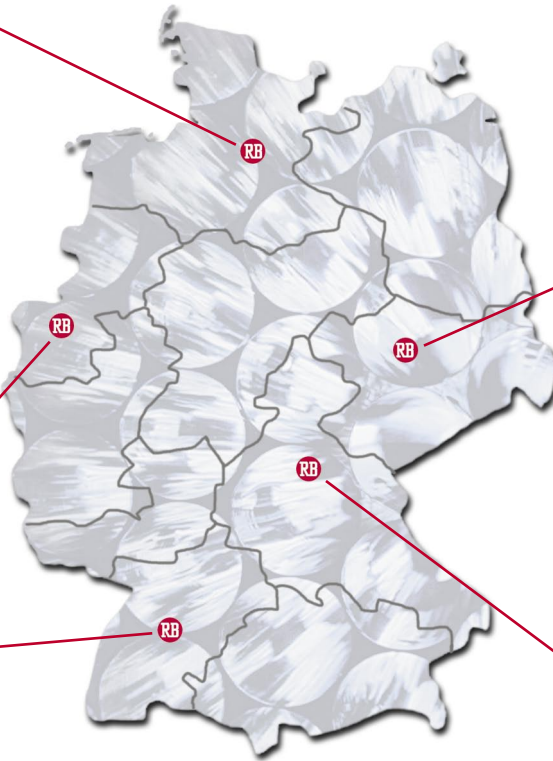

Angela Möller Markus Möller Vertretung Sachsen und Sachsen-Anhalt, Thüringen und Hessen

Tel.: 0951 / 9 65 38-21 / -22
 Fax: 0951 - 4 07 66 14
 a.moeller@renner.de
 m.moeller@renner.de

Renner GmbH & Co.KG Hauptsitz

Tel.: 0951 / 9 15 51 - 0
 Fax: 0951 / 9 15 51 - 11
 info@renner.de



renner-plus ist ein eingetragenes Warenzeichen der RENNER GmbH & Co. KG Dachentwässerung und Lüftungstechnik. Ohne ausdrückliche Genehmigung der RENNER GmbH & Co. KG dürfen keine Textpassagen und Bilder dieser Produktbeschreibung vervielfältigt oder digitalisiert werden.